

植栽フレーム工

吹付け枠 350×150 スパン(1,500×1,500)
植栽フレーム

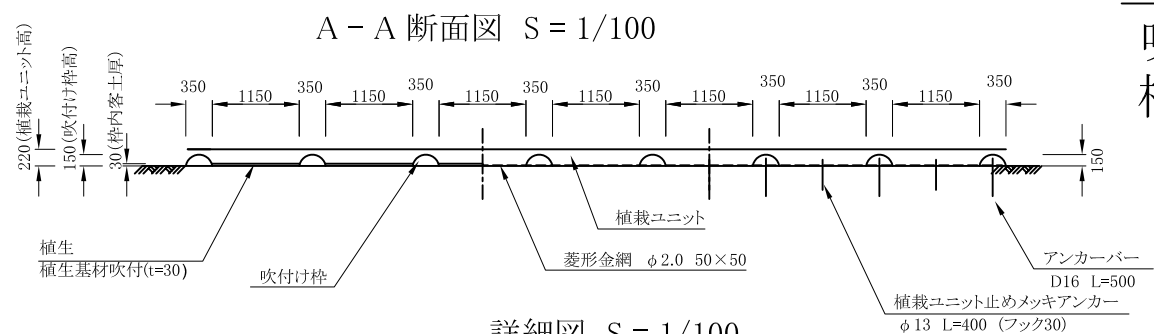

B-B 断面図 S = 1/100

C-C 断面図 S = 1/100

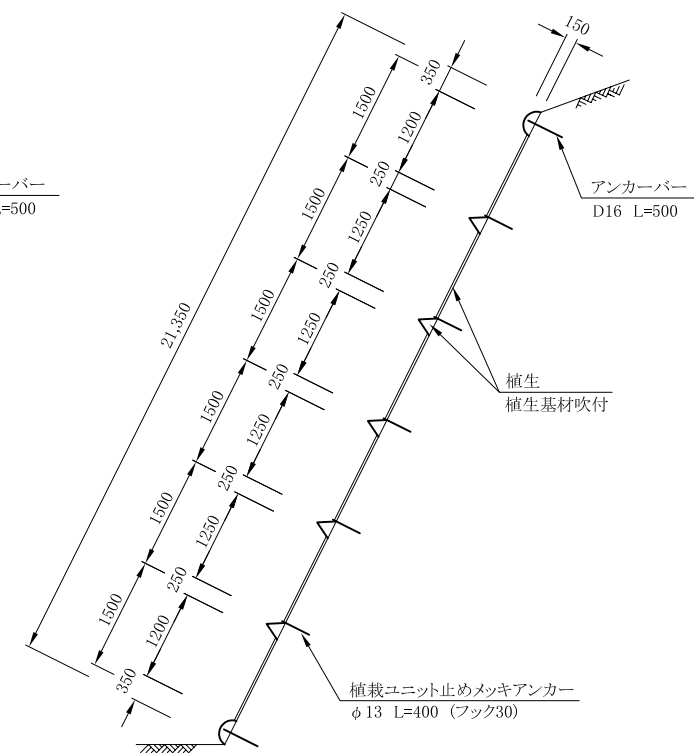
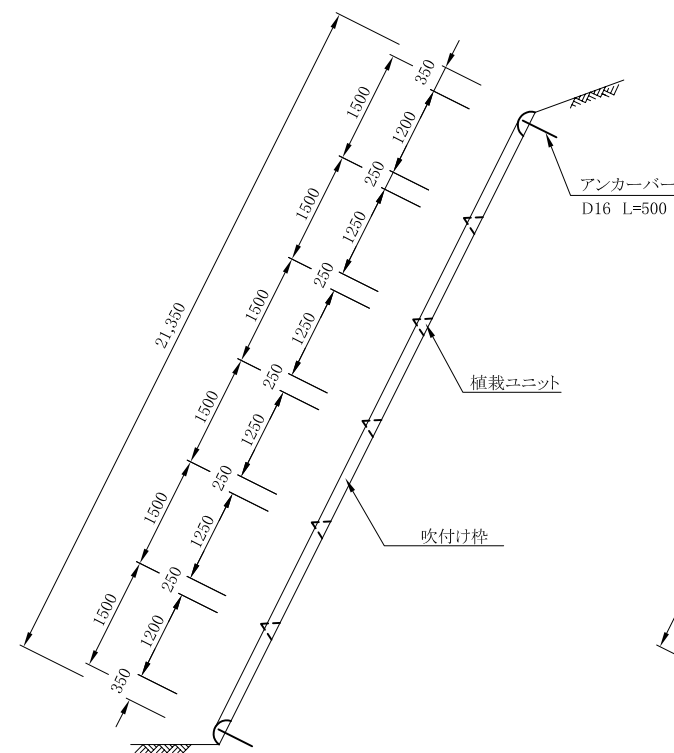

詳細図 S = 1/100

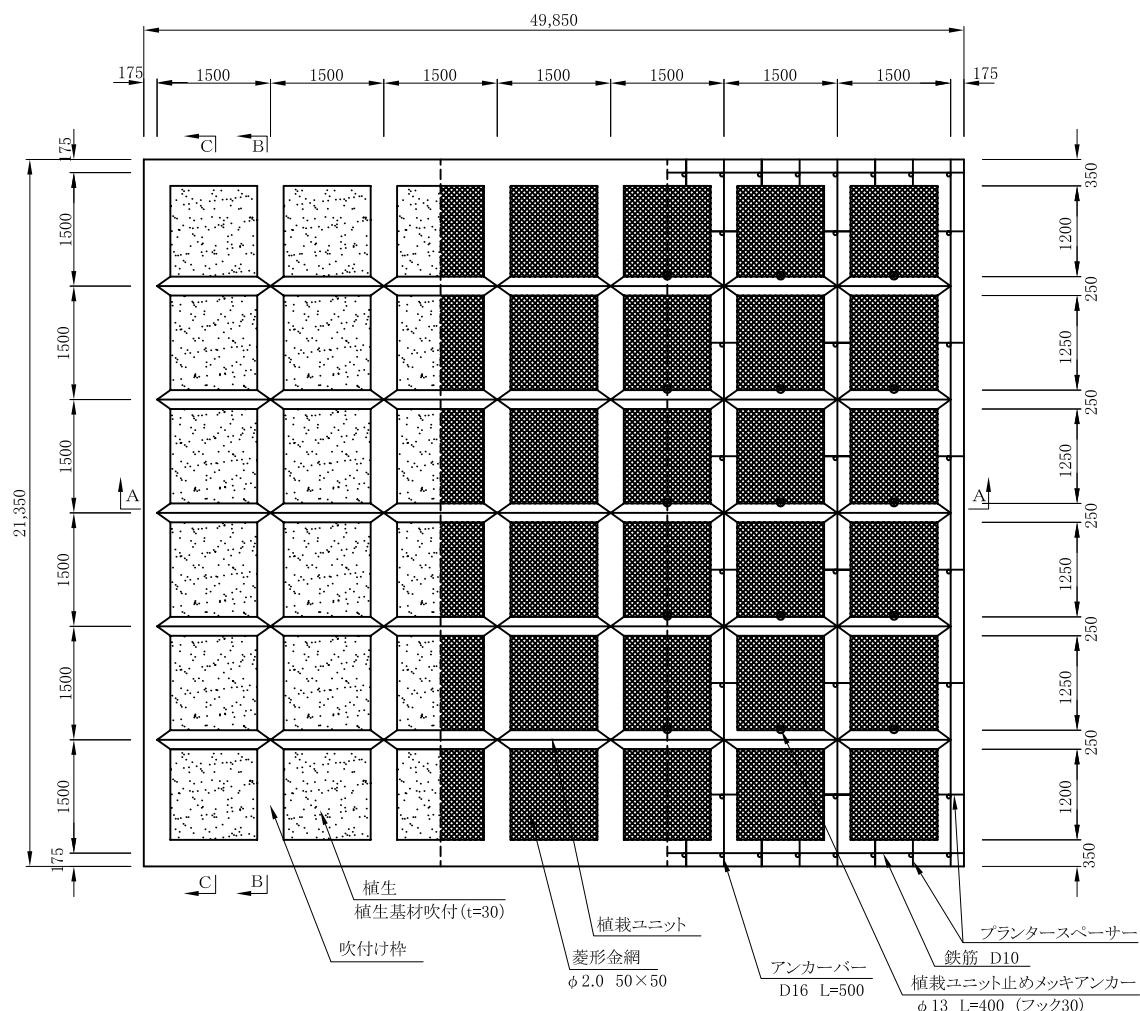

植栽ユニット図 (A14-B17) S=1/10

植栽ユニット断面図 S = 1/10

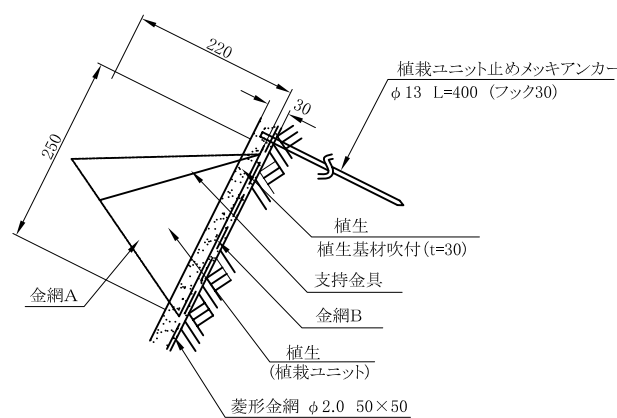

吹付け枠断面図 S = 1/10

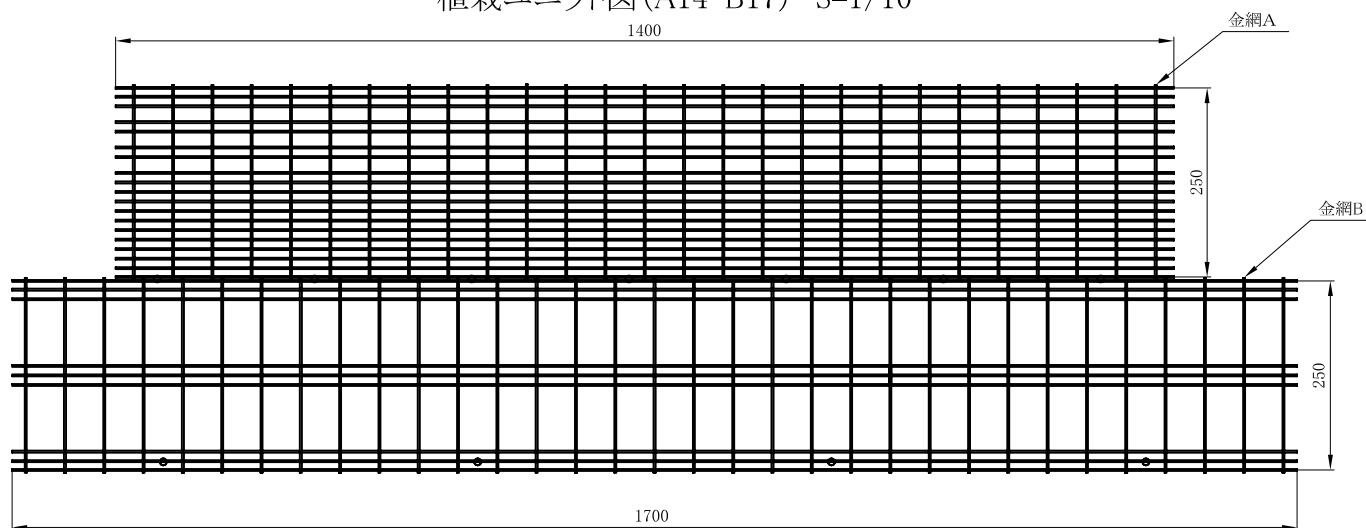
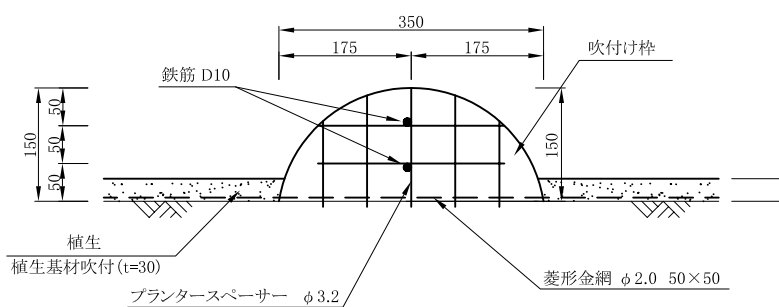

1,000㎡当り

名称	規格	数量計算	数量	単位	概要
ラス張り工	φ 2.0 50×50		1,000	㎡	
植栽ユニット A14-B17	H=220 W=250	33列×13段×(1,000/1,064.30)	403.1	組	金網A(L=1,400) +金網B(L=1,700)
植栽ユニット 止めメッキアンカー (フック 30)	φ 13 L=400	(33列×13段×1本)×(1,000/1,064.30)	403.1	本	HDZ 35
プランター スペーサー	H=150 W=350	(34列×14段×1個+33列×2段×2個) ×(1,000/1,064.30)	571.3	個	
アンカーバー	D16 L=500	(34列×16段×1本+33列×2段×2本) ×(1,000/1,064.30)	635.2	本	
鉄筋	D10	(34列×21.35m+2段×49.85m)×2本×0.56kg/m ×(1,000/1,064.30)	868.9	kg	
モルタル	C:S=1:4	(34列×20.65m×0.038㎡+2段×49.85m×0.038㎡) ×(1,000/1,064.30)	28.7	㎡	
植生基材吹付	枠内	(33列×2段×1.15m×1.2m+33列×12段×1.15m ×1.25m)×(1,000/1,064.30)	620.5	㎡	t=30
	植栽ユニット内	33列×13段×(0.25m×0.22m/2)×1.15m ×(1,000/1,064.30)=12.748m³ 12.748m³÷0.05m	255.0	㎡	t=50換算 勾配 1:0.5
縦枠間面積		33列×20.65m×1.15m×(1,000/1,064.30)	736.4	㎡	リバンド清掃